

MARKTGEMEINDE MICHELBACH



FLÄCHENWIDMUNGSPLAN 8. Änderung der Neudarstellung Planzahl Pz.: 7536-06/19

Blatt 1/3 - M 1:5000

Übersicht:

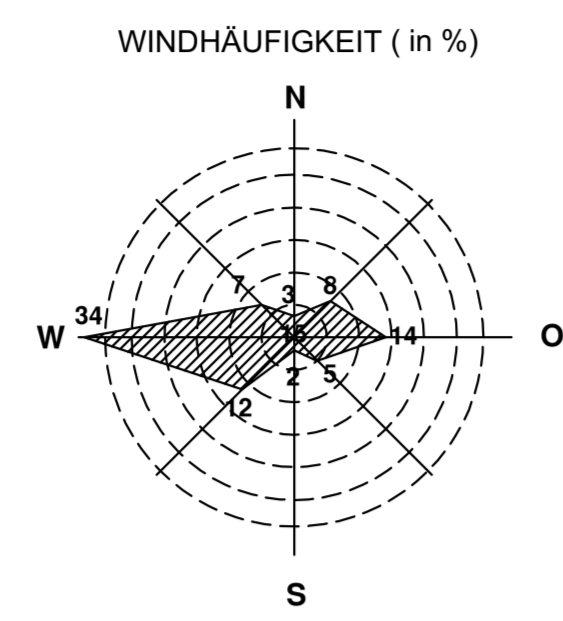
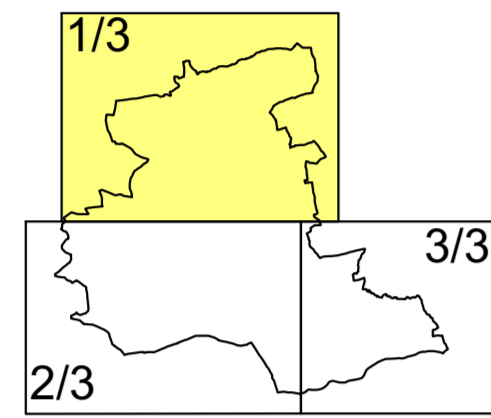

Widmungen:

BAULAND:

- BA** AGRARGEBIET
- BW** WOHNGBIET
- BW-A** WOHNGBIET-Aufschliessungszone
- BK*** KERNGEBIET
Nahversorgungseinrichtungen im EG
Kerngebiet in den Obergeschossen
- BS** SONDERGEBIET (Zusatz 1: Veranstaltungshalle)
- BB** BETRIEBSGEBIET

VERKEHRSLÄCHEN:

- LLH** LANDESSSTRASSE
(Widmung off. Verkehrsfläche)
- GEMEINDESTRASSEN UND WEGE
(Widmung off. Verkehrsfläche)
- Vp** PRIVATE VERKEHRSLÄCHE
- P** PARKPLATZ (Zusatz zu
Widmung off. Verkehrsfläche)

GRÜNLAND:

- Gf** GRÜNLAND LAND- UND FORSTWIRTSCHAFT
- Gp** GRÜNLAND-PARKANLAGE
- Gsp** GRÜNLAND-SPORTSTÄTTE
- GspA** GRÜNLAND-SPIELPLATZ
- Gf1** FRIEDHOF
- Gf2** GRÜNGÜRTEL
Zusatz 1: Landschaftsschutz
Zusatz 2: Landschaftsgestaltung
Zusatz 3: Siedlungsgrenze
Zusatz 4: Immissionsschutz
Zusatz 5: Uferbegleitvegetation
- Gwf** GRÜNLAND-WASSERFLÄCHEN
- Geb** ERHALTENSWERTES BAUWERK IM GRÜNLAND
- Geb. 58* Standort:
Erhaltenwertes Gebäude im Grünland-
Zusatz Standort gem. NO ROG sowie
Beschränkung auf Wohnnutzung
- Gsh** GRÜNLAND-SCHUTZHAUS

Kenntlichmachungen:

- FF** FORSTFLÄCHEN LT. KATASTER
- W** GEWÄSSER
- ▲** TRAFOLAMPEN
- HOCHBEHÄLTER
- ⚠** GELBE GEFAHRENZONE
Quelle: Forstbch. Dienst f. Wildbach- und Lawinen-
verbaugung, Gefahrenzonenplan 2001
- ⚠** ROTE GEFAHRENZONE
Quelle: Forstbch. Dienst f. Wildbach- und Lawinen-
verbaugung, Gefahrenzonenplan 2001
- ÖFFENTLICHES GEBÄUDE
- SIEDLUNGSGRENZE gem. REG ROP
entlang einzelner Bereiche
- DL** QUELLSCHUTZGEBIET
- T** TANKSTELLE
- GRUNDSTÜCKE IM GEMEINDEBESITZ
(ausgenommen Verkehrsflächen)

DER ÄNDERUNGSPLAN BESTEHT AUS 3 PLANDARSTELLUNGEN IM MASSTAB 1:5000
UND IST BESTANDTEIL DER VERORDNUNGEN DES GEMEINDERATES

VOM: 28.02.2020 TOP: 3

gem. NO-Raumordnungsgesetz 2014

IN KRAFT GETRETEN AM:

Planverfasser:



BEARBEITER: DI HACKL

PZ.: 7536-06/19
Enzsfeld, März 2020

